

MONTAGE SOUFFLAGE D'AIR



CHARLYROBOT SA
BP22 – 192, route de l'usine
F74350 CRUSEILLES

Tél. 0450328016 - Fax 0450440041

HotLine 0826628007

E-mail : charlyrobot@charlyrobot.com

Internet : www.charlyrobot.com

CONSIGNES DE SECURITE

Avant le montage et la mise en service, lire et observer le mode d'emploi et les consignes de sécurité qui y figurent !

Le mode d'emploi doit être lu, compris et observé par le personnel opérateur compétent.

Outre les indications qui figurent dans le présent mode d'emploi, observez également les règles générales de sécurité et de prévention des accidents en vigueur au plan national !

Tous les travaux d'installation, de mise en service et de maintenance doivent être effectués par un personnel qualifié. Observer les règles nationales de prévention des accidents, de même que les normes EN et IEC.

Les personnes qualifiées dans le sens de ces consignes de sécurité fondamentales sont les personnes connaissant l'installation, le montage, la mise en service et le fonctionnement du produit et disposant d'une qualification en rapport avec leur activité.

Observer les consignes de transport, de stockage et de manutention. Les dommages constatés lors de la livraison doivent être signalés immédiatement au transporteur. Informer le cas échéant le fournisseur avant de procéder à la mise en service de l'équipement.

Les conventions suivantes sont utilisées pour les consignes de sécurité dans ce manuel. Le non respect de ces consignes peut entraîner des blessures graves, voire mortelles ou endommager les produits, les équipements et systèmes connexes.



DANGER

Indique les consignes qui, si elles ne sont pas respectées, risquent d'entraîner des blessures graves, voir mortelles.



ATTENTION

Indique des consignes importantes



PRECAUTION

Indications et conseils



INTERDICTION

Indique les actions à ne jamais réaliser

© Charlyrobot 2005

Tous droits réservés. Aucun élément de cette publication ne peut être reproduit, stocké dans un système de documentation ou transmis, sous quelle que forme que ce soit ou par quel que moyen que ce soit, mécanique, photocopie, enregistrement ou autre, sans l'autorisation écrite préalable de Charlyrobot SA. Aucune responsabilité en matière de brevets ne sera assumée en ce qui concerne l'utilisation des informations données dans la présente. De plus Charlyrobot SA poursuivant inlassablement l'évolution de ses produits de haute qualité et les adaptant toujours aux toutes dernières connaissances, les informations contenues dans cette notice peuvent à tout moment faire l'objet de modifications sans aucun préavis. La présente notice a été réalisée avec le plus grand soin. Néanmoins, Charlyrobot SA décline toute responsabilité en cas d'erreurs ou d'omissions. Charlyrobot SA décline également toute responsabilité pour tous dommages dus à l'utilisation des informations contenues dans la présente publication.

MONTAGE MECANIQUE

1- Montage du régulateur de débit (1) et de la buse de soufflage (2) :

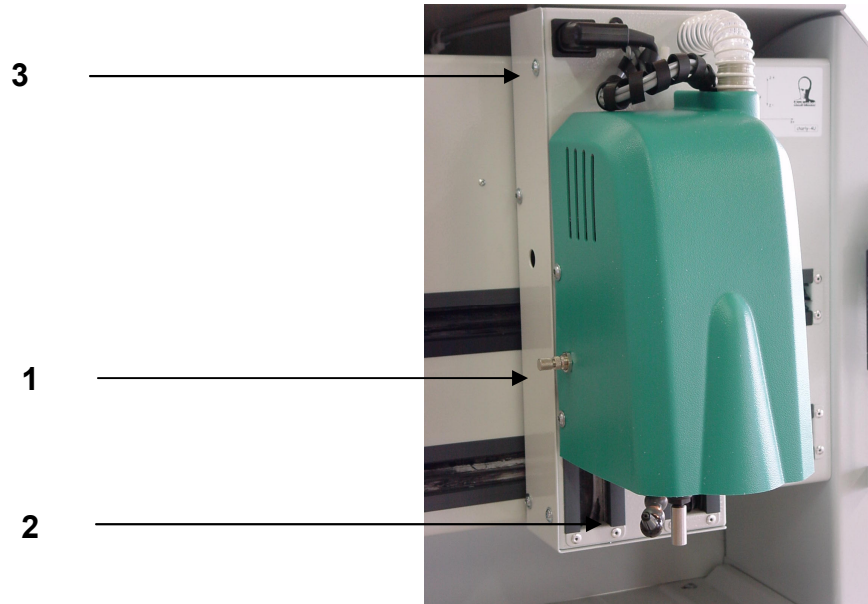

Préparation du capot Z

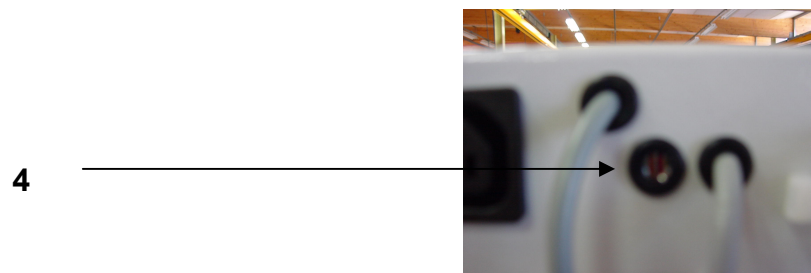

Percez un trou $\varnothing 9$ dans le capot z (3). Mettez en place le passe fil fourni (4).

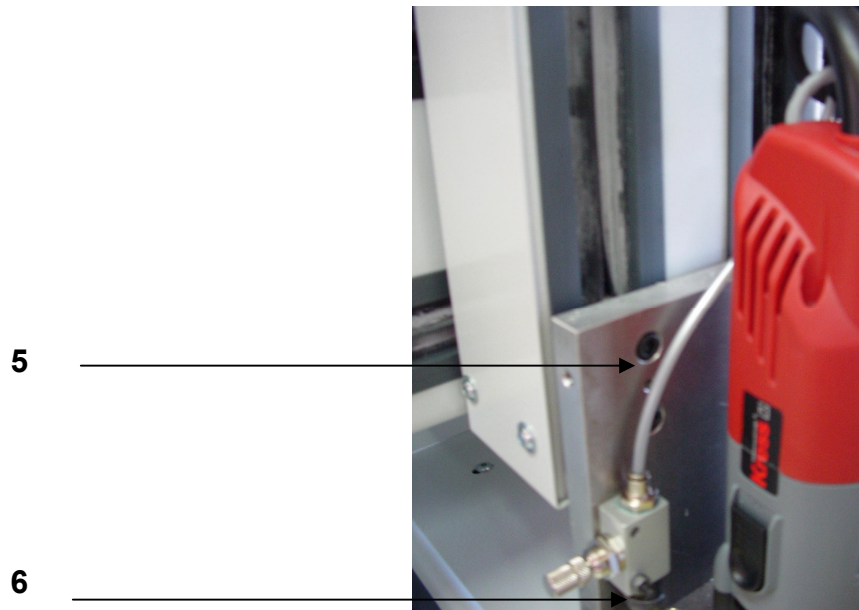

Fixez le régulateur de débit (1) avec la vis CHc M4 x 35 (6) fournie. La buse de soufflage est déjà prémontée. Branchez le tuyau Ø4 (5), le passez dans la gaine avec les câbles broche et l'enfilez dans le passe fil.

Préparation du capot broche

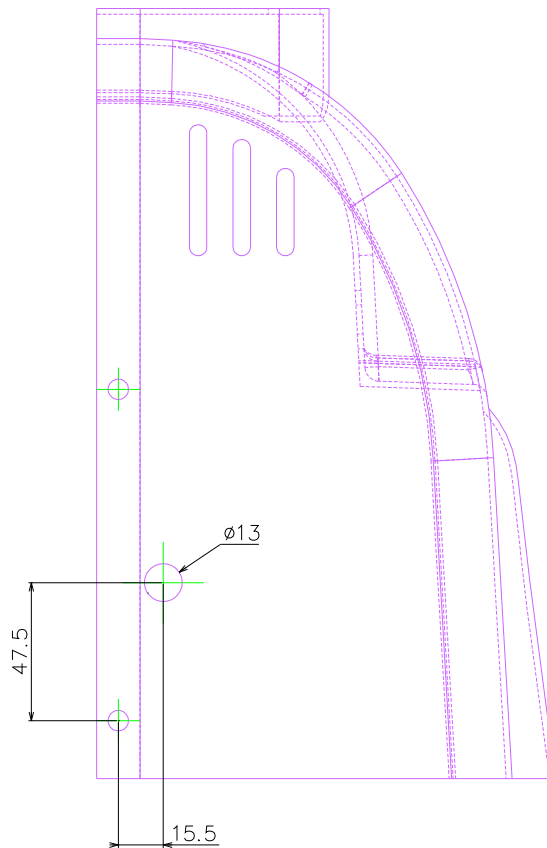

Montage du capot broche

7

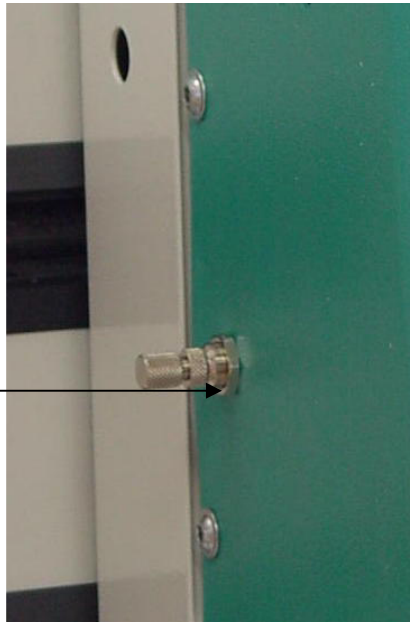

Montez le capot broche et vissez l'écrou (7)

2- Montage de l'électrovanne :

1

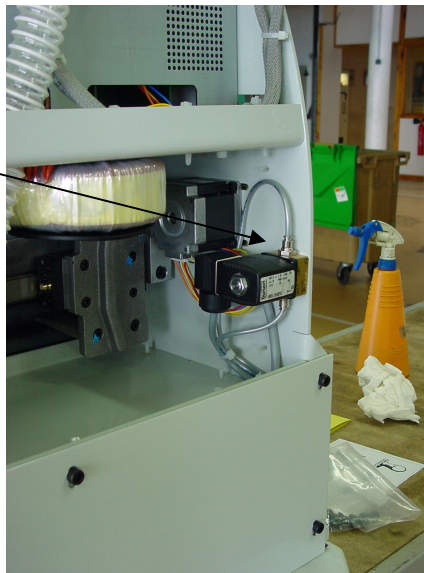

Electrovanne (1)

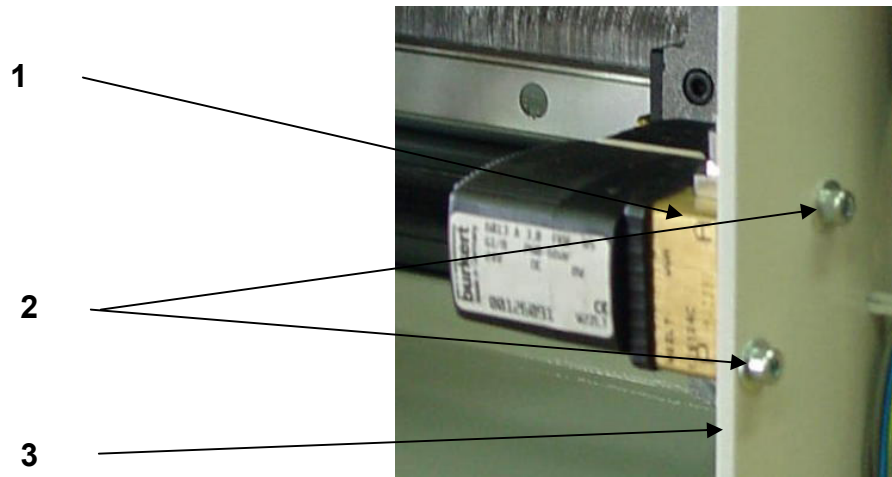

Percez 2 trous Ø4.5 dans le châssis (3), aidez vous du gabarit en calque pour obtenir les entraxes. Fixez l'électrovanne (1) avec les 2 vis CHc M4 x 10 (2).

3- Montage des composants electriques sur rail DIN :

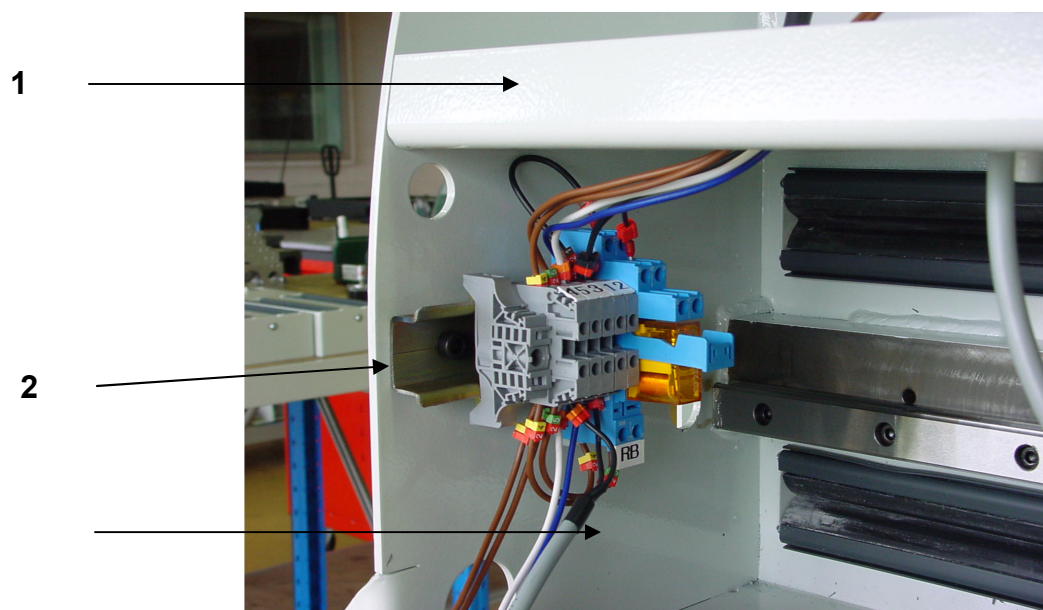

Fixez le rail DIN (2) au châssis (1) avec les 2 vis CHc M6 x 12.

4- Montage du bouton de commande :

Préparation du plastron :

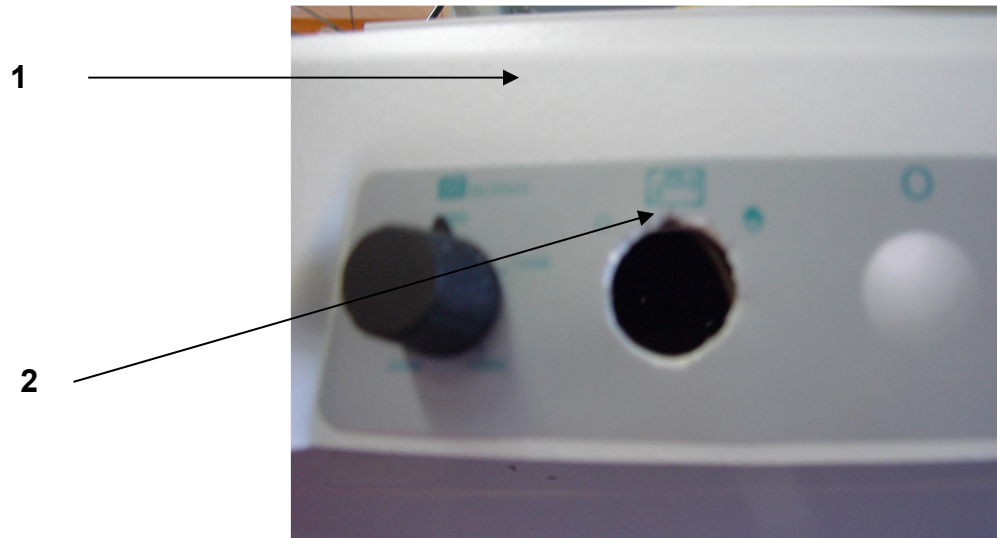

Percez un trou Ø22, effectuez une petite encoche (2) dans le plastron (1)

Montage du bouton :

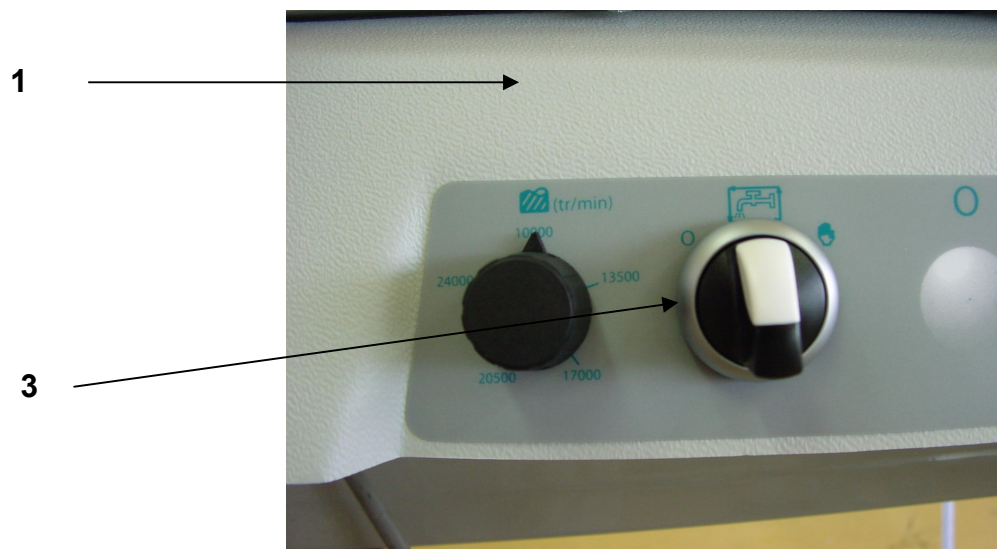

Montez le bouton (3) sur le plastron (1)

5- Montage de l'arrivée d'air :

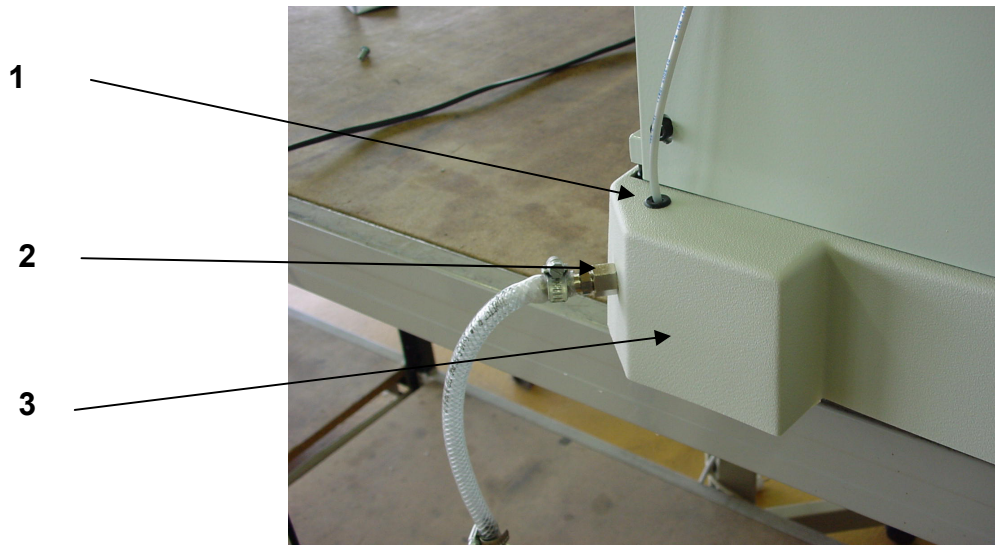

Percez un trou $\varnothing 9$ (1), montez le passe fil, et passez le tuyau $\varnothing 4$.
Percez un trou $\varnothing 11.5$ (2), montez l'arrivée d'air et raccordez le tuyau $\varnothing 4$

6- Branchement électrique :

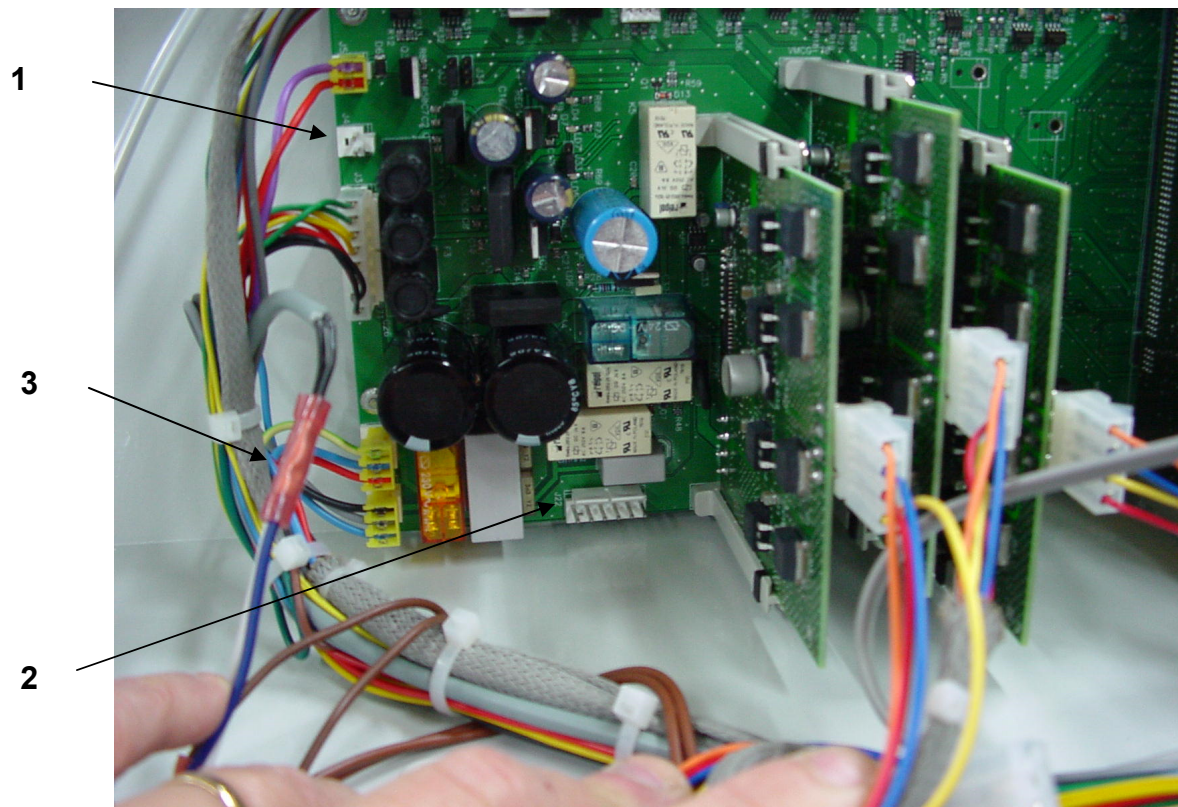

Sur la carte électronique :

- Débranchez le connecteur J4 (1) et le couper (attention à repérer la polarité). Dénudez les 2 fils et les sertir dans les raccords rouge des 2 fils du nouveau faisceau « fils lampe» (3). Branchez le connecteur J4 du nouveau faisceau.
- Débranchez le connecteur J22 (2) et le couper. Dénudez les 2 fils et les sertir dans les raccords rouge des 2 fils du nouveau faisceau « alim broche ». Branchez le connecteur J22 du nouveau faisceau.

Sur la machine :

- Raccordez les fils au bouton de commande.
- Branchez le connecteur à l'électrovanne.

Charlyrobot

Soufflage d'air

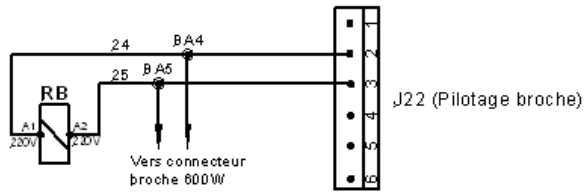
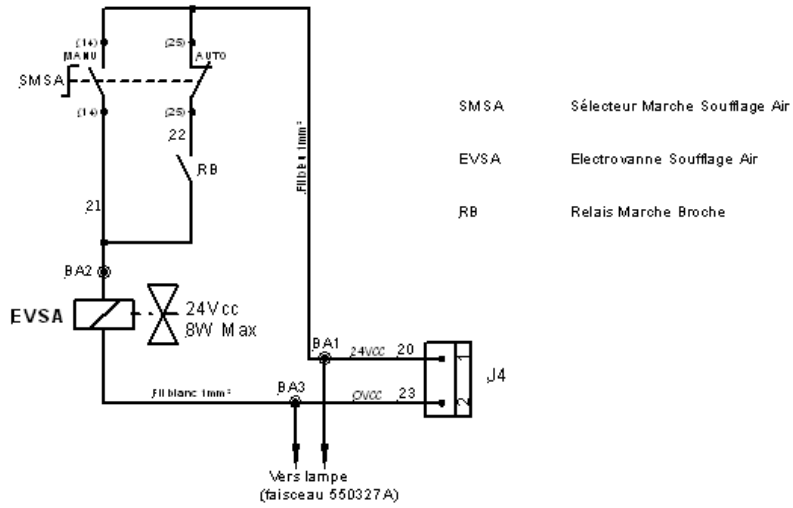

7- Raccordement pneumatique :

